

PROTEK

POMPA



Teknik Bilgiler:

Debi 200-250-300-400-450-500 GPM

Basma Yükseklięi 150 PSI'a kadar

Hız 3000 d/dak 'ya kadar

Gövde Basıncı (Pmaks) 16 bar

(Pmaks : Emme Basıncı + Kapalı Vanadaki Basma Yükseklięi)

Tasarım Özellikleri:

UL/FM' e göre Tasarım Özellikleri:

- Basılan sıvı ile temas eden tüm civatalar, vidalar vs bronz veya korozyona dayanıklı malzemeden imal edilmelidir.
- Yangın pompası, otomatik hava tahliye ventili, gövde soğutma vanası ve manometreler ile birlikte tedarik edilmelidir.
- Rulmanlar maksimum yüklenme durumunda en az 5000 saat L-10 ömürlü olmalıdır.
- Yangın pompaları en az 4 sarım yumuşak salmastra ve aralarında bir adet sulama halkası ile birlikte tedarik edilmelidir. Sulama halkası konulmayacaksa en az 5 sarım yumuşak salmastra olmalıdır.
- Yangın pompası çarkı, aşınma halkaları, mili, sulama halkası ve glenleri korozyona dayanıklı malzemeden imal edilmelidir.
- STANDART marka UL/FM yangın pompaları aşağıdaki malzeme kombinasyonuna göre imal edilmektedir:

Parça	Tanım	DIN 17007	EN-DIN	ASTM
Gövde	Sfero döküm	0.7040	GGG 40 (GJS-400-15)	A536 Gr. 60-40-18
Çark	Bronz döküm	2.1050.01	G-CuSn 10	B584 C90700
Mil	Paslanmaz çelik	1.4021	X20 Cr13	A276 Type420
Mil burcu	Paslanmaz çelik	1.4401	X5 Cr Ni Mo 17-12-2	A276 Type316

Teknik Çizimler:

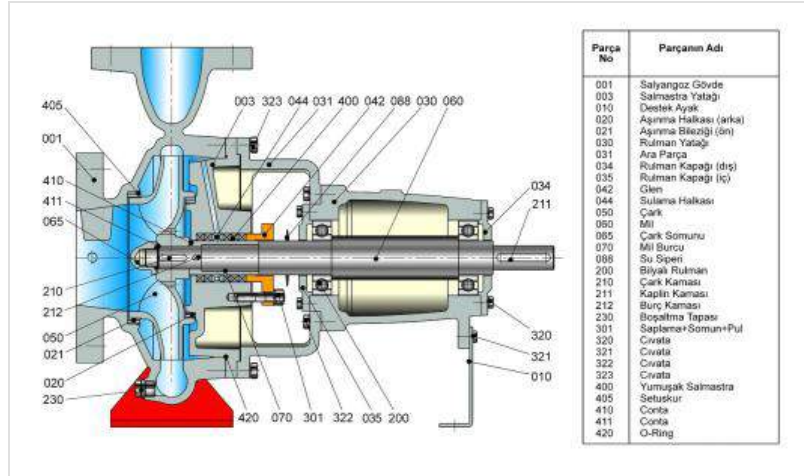

Kullanım Alanları:

Yangın Söndürme